

EE 530 Eletrônica Básica I

Física dos Transistores de Efeito de Campo (FET)

Prof. Pedro Xavier

CE Stage

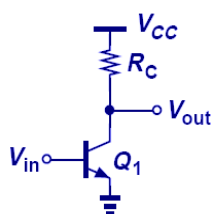

A_v : elevado
 A_i : elevado
 R_{in} : média
 R_{out} : alta

$$A_v = -g_m R_C$$

$$A_i = -\beta$$

$$R_{in} = r_\pi$$

$$R_{out} = R_C$$

CB Stage

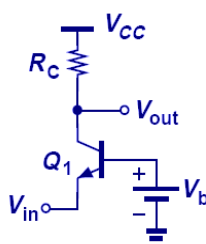

A_v : elevado
 $A_i < 1$
 R_{in} : baixa
 R_{out} : alta

$$A_v = g_m R_C$$

$$A_i = \alpha$$

$$R_{in} \cong \frac{1}{g_m}$$

$$R_{out} = R_C$$

Follower

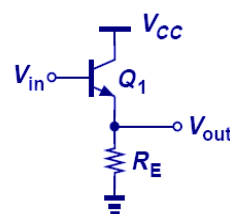

$A_v \leq 1$
 A_i : elevado
 R_{in} : muito alta
 R_{out} : muito baixa

$$A_v \approx \frac{R_E}{R_E + \frac{1}{g_m}}$$

$$A_i = 1 + \beta$$

$$R_{in} = r_\pi + R_E(1 + \beta)$$

$$R_{out} \cong R_E \parallel \frac{1}{g_m}$$

Princípio de Funcionamento

- Metal-Oxide-Semiconductor (MOS) Capacitor

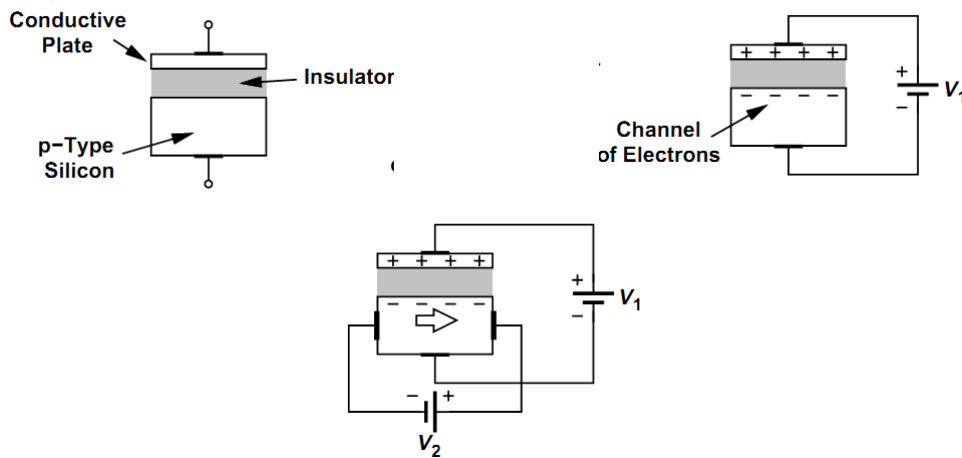

Estrutura e Símbolo (NMOS)

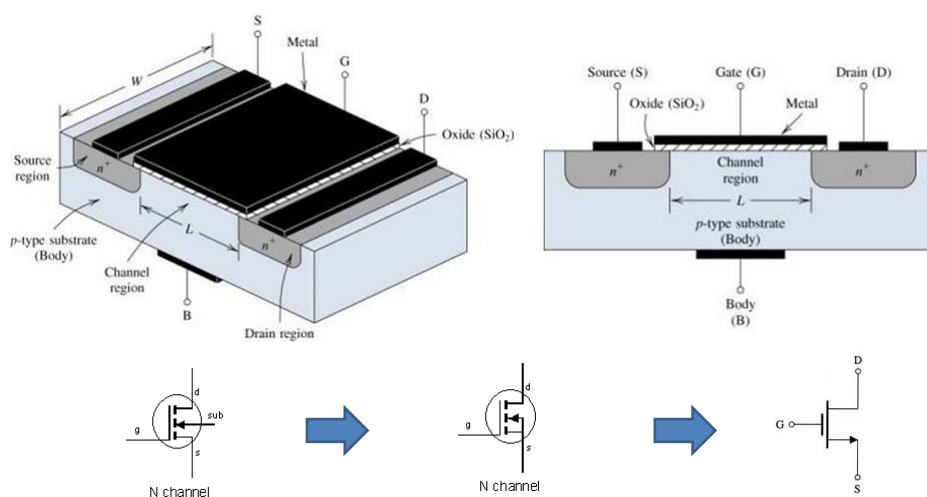

Prof. Pedro Xavier

Estado da Arte

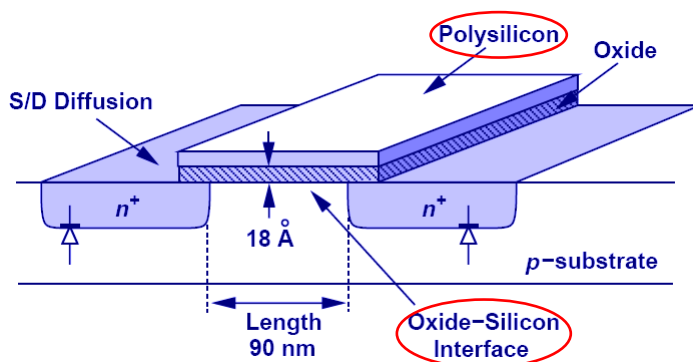

Prof. Pedro Xavier

Análise Qualitativa

- A medida que V_G aumenta, a carga positiva da porta repele as lacunas, formando uma região de depleção.
- Se V_G aumentar mais, a carga positiva da porta atrai os elétrons, formando um canal condutor (MOSFET ligado).

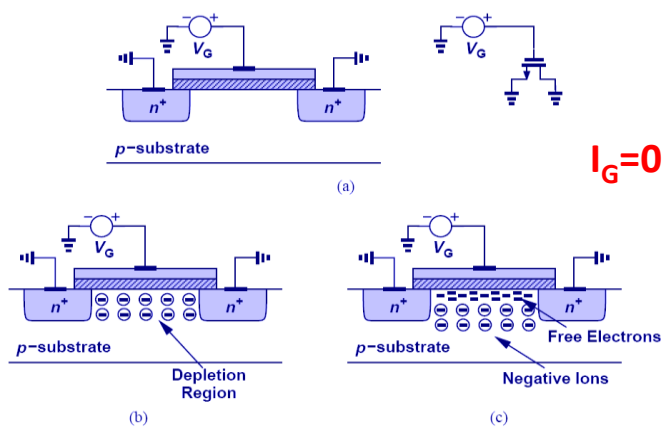

Análise Qualitativa

- O canal formado entre a fonte e o dreno funciona como uma resistência controlada por tensão (V_G), para V_{DS} pequeno. Quanto maior V_G , mais elétrons livres no canal e menor a resistência.

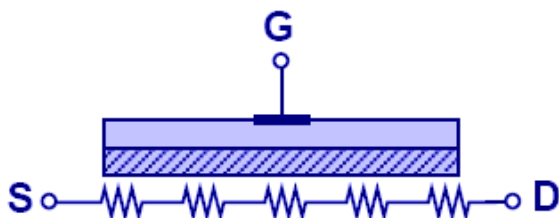

Prof. Pedro Xavier

Análise Qualitativa

- EXEMPLO: Atenuador controlado por tensão

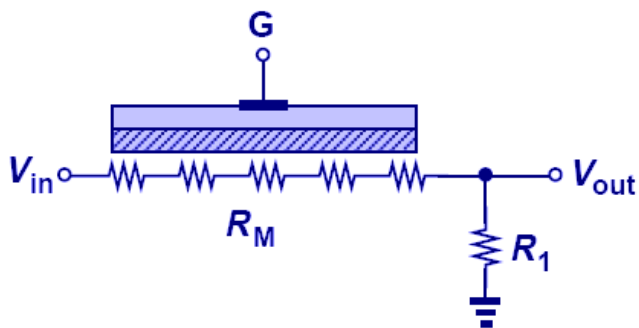

Prof. Pedro Xavier

Análise Qualitativa

- EXEMPLO: Atenuador controlado por tensão

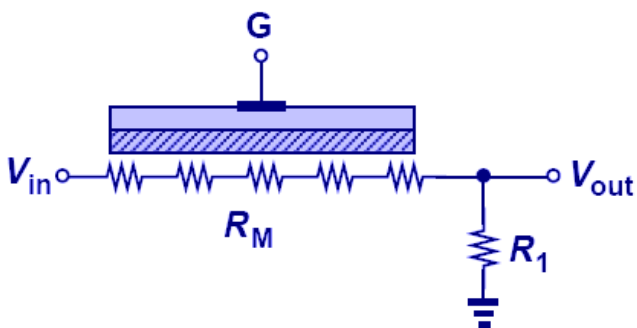

Prof. Pedro Xavier

Análise Qualitativa

- Características $I_D \times V_D$:

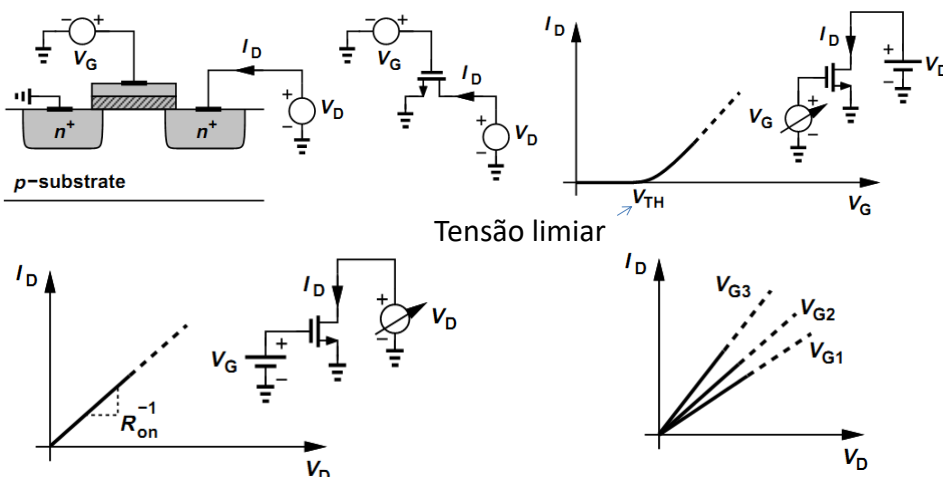

Prof. Pedro Xavier * V_D dentro de um certo limite

Análise Qualitativa

- Características $I \times V$:

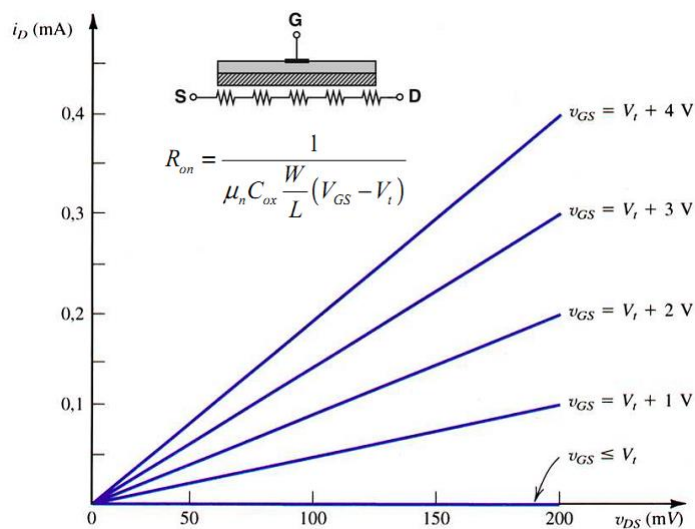

Análise Qualitativa

Perfil do canal com tensão V_{DS} crescente

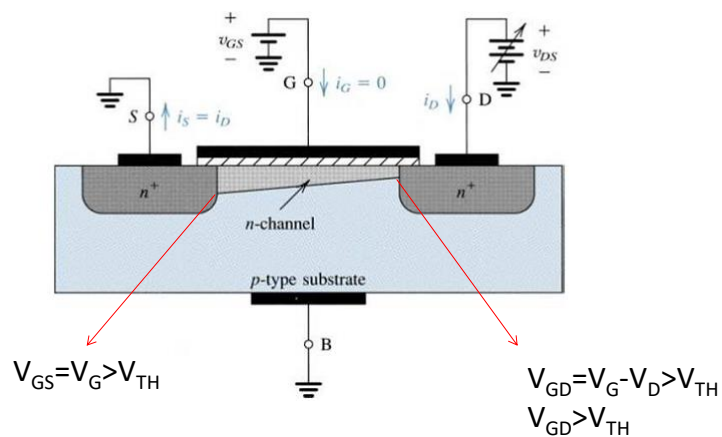

Prof. Pedro Xavier

Análise Qualitativa Estrangulamento do canal

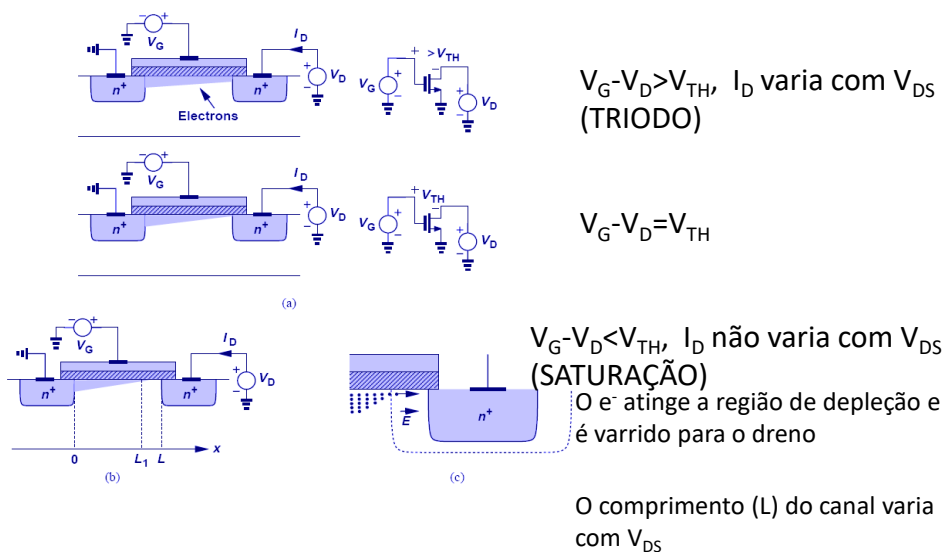

Análise Qualitativa

Regiões de operação

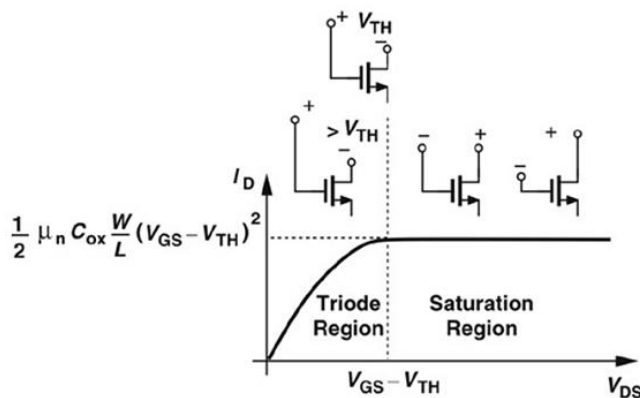

Características IxV

- Densidade de Carga

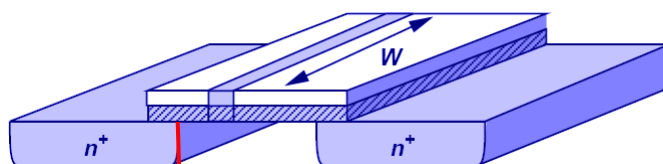

$$Q = WC_{ox}(V_{GS} - V_{TH})$$

C_{ox} : capacitância por unidade de área

Q : densidade de carga (C/unidade de comprimento)

Prof. Pedro Xavier

Características IxV

- Perfil de densidade de carga

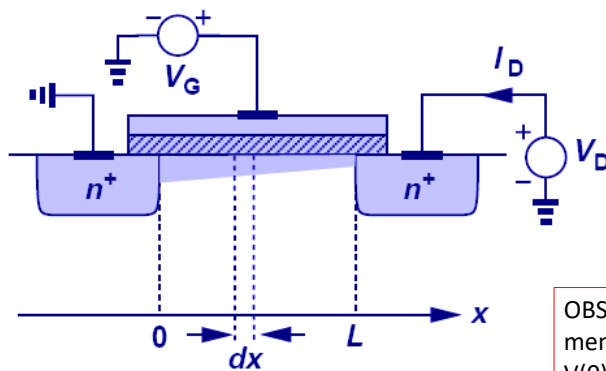

$$Q(x) = WC_{ox}[V_{GS} - V(x) - V_{TH}]$$

Prof. Pedro Xavier

OBS: Quanto maior $V(x)$,
menor o perfil de Q .
 $V(0)=0$;
 $V(L)=V_D$, se o canal não
estiver estrangulado.

Características IxV

- Corrente de dreno $v = -\mu_n E$

$$I = Q \cdot v$$

$$Q(x) = WC_{ox} [V_{GS} - V(x) - V_{TH}]$$

$$v = +\mu_n \frac{dV}{dx}$$

$$I_D = WC_{ox} [V_{GS} - V(x) - V_{TH}] \mu_n \frac{dV(x)}{dx}$$

μ : mobilidade dos portadores
[cm²/(V·s)]

$$I_D = \frac{1}{2} \mu_n C_{ox} \frac{W}{L} [2(V_{GS} - V_{TH})V_{DS} - V_{DS}^2]$$

Características IxV

- Corrente de dreno

– A partir de $V_{DS} = V_{GS} - V_{TH}$, a relação parabólica não vale, pois o transistor entra na saturação

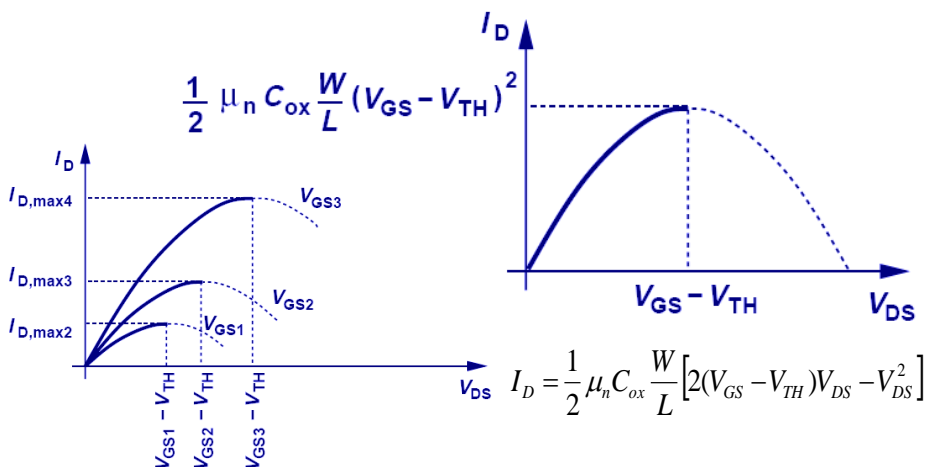

Características IxV

- Resistência Linear

- Para baixos valores de V_{DS} ($\ll 2(V_{GS} - V_{TH})$):

$$I_D = \frac{1}{2} \mu_n C_{ox} \frac{W}{L} [2(V_{GS} - V_{TH})V_{DS} - V_{DS}^2]$$

$$I_D \approx \mu_n C_{ox} \frac{W}{L} (V_{GS} - V_{TH})V_{DS}, \text{ Linearização em torno de zero}$$

- Para pequenos valores de V_{DS} , o FET pode ser visto como um resistor controlado por tensão (V_{GS})

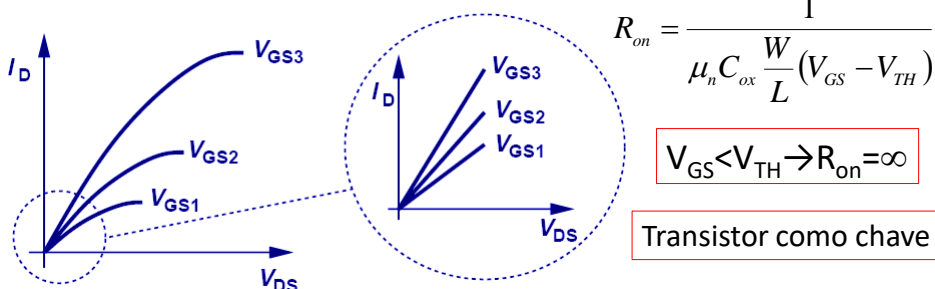

$$R_{on} = \frac{1}{\mu_n C_{ox} \frac{W}{L} (V_{GS} - V_{TH})}$$

$$V_{GS} < V_{TH} \rightarrow R_{on} = \infty$$

Transistor como chave

Exemplo

- Circuito chaveador para antena de celular

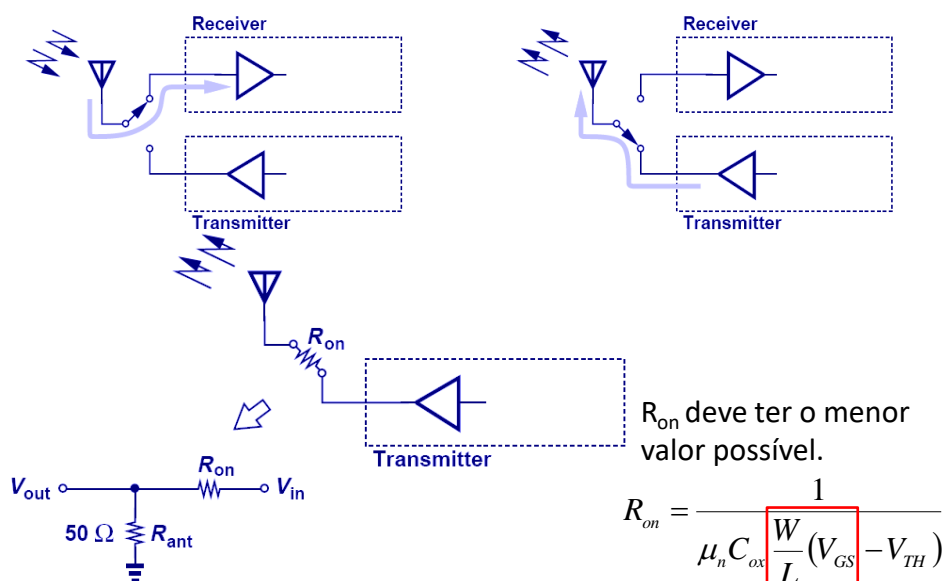

R_{on} deve ter o menor valor possível.

$$R_{on} = \frac{1}{\mu_n C_{ox} \frac{W}{L} (V_{GS} - V_{TH})}$$

Regiões de operação

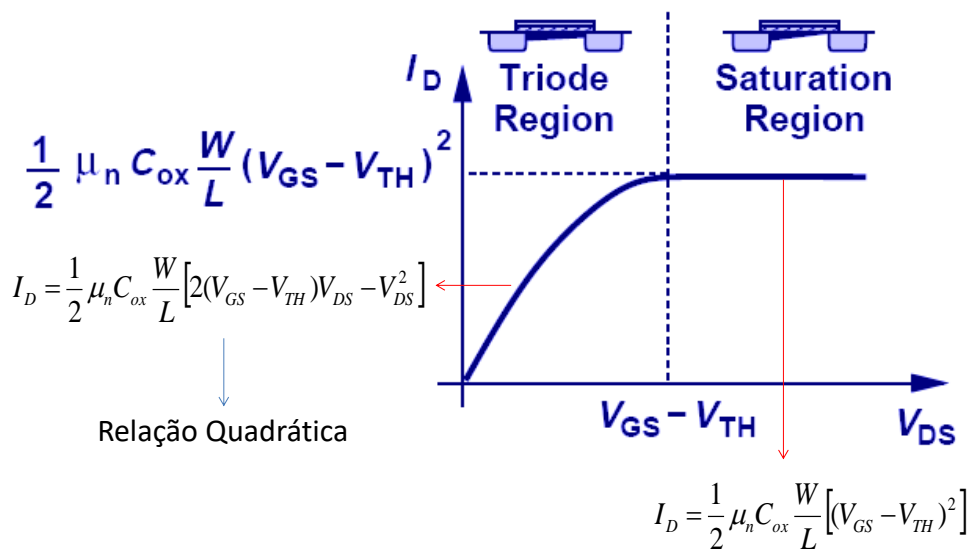

Característica $i_D - v_{DS}$ para um NMOS

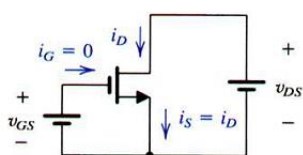

Região linear (Triodo):

$$i_D = k'_n \frac{W}{L} \left[(v_{GS} - V_t) v_{DS} - \frac{1}{2} v_{DS}^2 \right]$$

Região de saturação:

$$i_D = \frac{1}{2} k'_n \frac{W}{L} (v_{GS} - V_t)^2$$

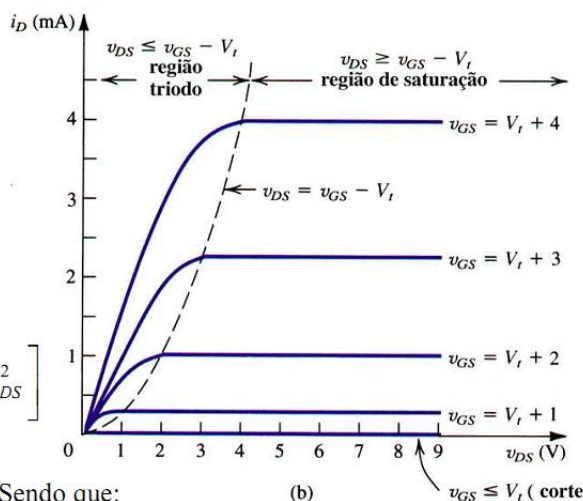

Sendo que:

$$k'_n = \mu_n C_{ox} \left[\frac{A}{V^2} \right]$$

Regiões de operação

- Calcule I_D e V_D , se V_G aumentar de 10 mV, qual o novo valor de V_D ?

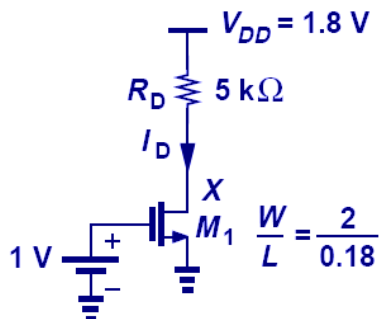

$$\mu_n C_{ox} = 100 \mu\text{A}/\text{V}^2 \text{ and } V_{TH} = 0.4 \text{ V.}$$

Entregar para nota

Prof. Pedro Xavier